

霧降高原橋

KIRIFURI KOUGEN KYOU

- 発注者：郵政大臣官房建築部
- 設計者：丸の内建築事務所、
ベンチュリスコットブラウンアンドアソシエイツ インク、
清和設備設計、千代田コンサルタント
- 施工者：熊谷、パーソンズJV
- 工事場所：栃木県日光市
- 橋梁形式：T型ラーメン橋
- 橋長×幅員：96.0m×9.5m
- 着工・竣工年月：1994年1月～1995年5月



■キーワード

- 国内最急S字曲線橋
- 寒中施工（-14.5℃）



構造図

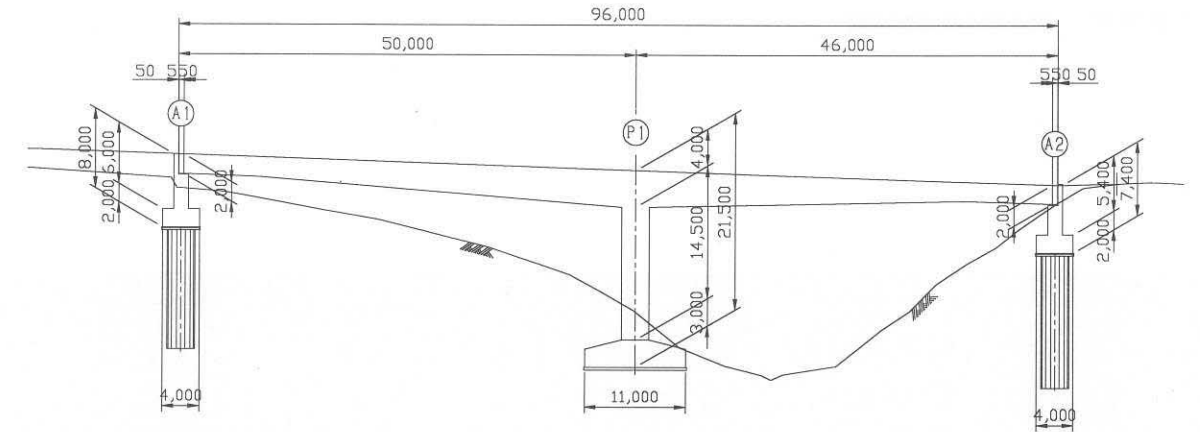

平面図

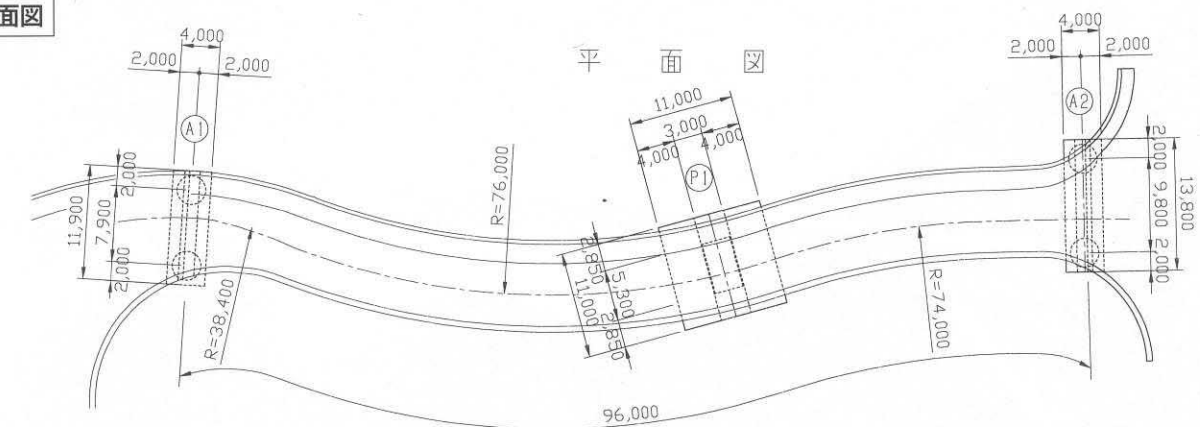

構造諸元

用途：道路橋（一等橋 TL20）
 支間割：49.4m+45.4m
 PC定着工法：ディビダーク工法
 架設補助工法：——

文献等

- 熊谷施工技術報告「槌音」No.4